

# T-Flex svejsearm



## T-Flex svejsearm - verdens mest brugervenlige teleskoparm

### Anvendelse

T-Flex svejsearmen er designet specifikt med henblik på anvendelse ved mindre, stationære svejsepladser. Det gør den særdeles velegnet til brug i svejseskoler.

Den dobbelte teleskopfunktion giver mulighed for at placere udsugningen i den ønskede afstand og position og giver optimal brugervenlighed.

Armen kan tilsluttes et centralt rørsystem eller monteres direkte med separat ventilator.

### Produktfordele

- Høj suge-effektivitet
- Lavt energiforbrug
- EasyLift® låsemekanisme
- Støjsvag
- Ergonomisk rigtig udformet sugeskærm
- Kan betjenes med en hånd
- Rotérbar sugeskærm RotaHood®, giver større arbejdsområde uden flytning af arm



RotaHood® med arbejdslys

# T-Flex svejsearm



## Tekniske specifikationer

### Tekniske data:

Rækkevidde:	1.4 meter v/ brug af forlængerarm
Anbefalet luftmængde:	1000 m <sup>3</sup> /h
Temperatur bestandighed:	Max. 45° C
Sugearmens diameter:	203 mm
Sugeskærm:	RotaHood® med integreret lukkespjæld

### Tilbehør

Ventilator:	For en eller flere arme
Tilslutningsflange:	Ø 160 eller Ø 200 mm
Arbejdslys:	35W/24V DC standard halogenspot
Energisparespjæld:	Pneumatisk eller hurtigt virkende motorspjæld

### Væghæng

Automatisk start/stop via IR sensor (AST)  
eller induktiv føler (NSS auto)

Transformator og styring til automatisk start/stop og arbejdslys

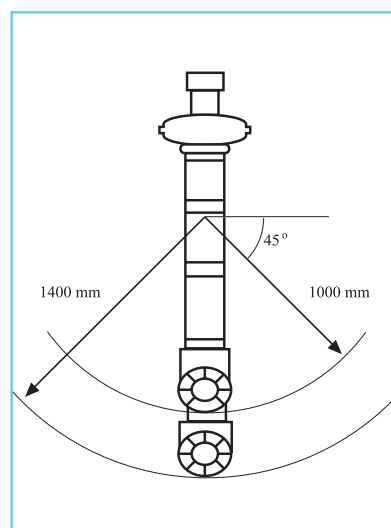

Rækkevidde for T-Flex

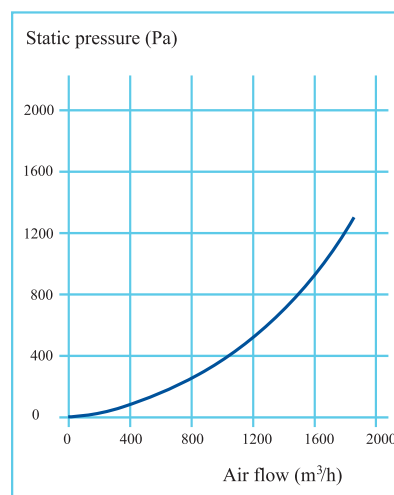

Vejledende tryktab